

# FIREBALL IGNITION SYSTEM FFG-1P-SI

Nuestro sistema de generación por frente de llama FFG-1P-SI es de un piloto tipo self inspirating, con monitoreo a través de un control de temperatura y automatic restart. El piloto será en acero inoxidable en calidad 310 y su conexión para el tendido de cañerías con uniones dobles en inoxidable 316 o brida ANSI 150.



## Funcionamiento:

- El fireball ignition system **FFG-1P-SI** prepara dos mezclas combustibles. La cañería de mezcla de ignición suministra a una cañería horizontal de 1", de no más de 10 metros de largo. La cañería del piloto, suministra por un extremo a una cañería horizontal de 1" de no más de 10 metros de largo.
- El cuadro de válvulas del fireball system se suministra armado sobre trineo, como así también su gabinete para albergar los instrumentos de control eléctrico. Dentro del mismo estará el control de temperatura que cumplirá la función de dar aviso de piloto encendido antes del venteo.
- El gabinete será explosión proof ó IP.
- Tanto la cañería de ignición, como la del piloto son alimentadas por una conexión de 1/2" desde el tren de regulación.
- La naturaleza de funcionamiento del sistema será que, ante la situación de apagado del piloto, realizará el automatic restart del mismo. Como señal de alarma, se dejará en el gabinete contactos secos para repetición de piloto encendido, piloto apagado y termopack cortado.
- Toda la instalación eléctrica es efectuada con prensacable antiexplosivos para cable no armado, utilizando cable blindado multipolar.
- Sus cañerías de conexión del cuadro de válvulas son en sch80 y sus accesorios roscados S3000.

FABRICADO POR:

**MMIT**  
OIL AND GAS S.R.L.

Cjal. Horacio Julián 595  
B1708 -Morón-Bs. As.-Argentina

 (011) 4627-2557  
info@mmitingenieria.com.ar

## Servicios requeridos para el funcionamiento del sistema son:

- Eléctrico 220V + N
- Combustible GN 3m<sup>3</sup> de 3 a 10 Kgs/hr.
- A continuación, mostramos un dibujo esquemático.

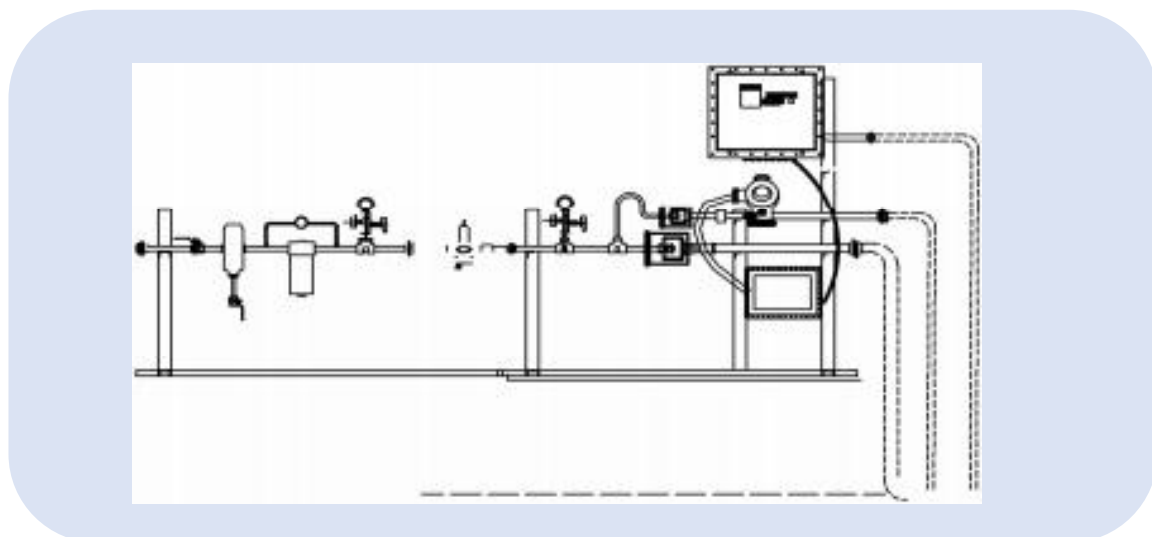

## Cantidad de pilotos que alimentará el sistema de encendido:

- Será en función del caudal a quemar ó el diámetro asignado que posea la antorcha o la fosa de quema.

Basados en la normativa API537 describimos la cantidad de pilotos según medidas.

Mínimo número de pilotos recomendados	Diámetro del quemador del flare o del Pipe en mm	Diámetro del quemador del flare o del Pipe en (in)
1	Hasta 200	Hasta 8"
2	Hasta 600	Hasta 24"
3	Hasta 1050	Hasta 42"
4	Hasta 1500	Hasta 60"

FABRICADO POR:

**MMIT**  
OIL AND GAS S.R.L.

Cjal. Horacio Julián 595  
B1708 -Morón-Bs. As.-Argentina

☎(011) 4627-2557  
info@nmitingenieria.com.ar